

Secotom-1

Gebrauchsanweisung



Handbuch Nr.: 15707001

Auslieferungsdatum 2016.06.06



Inhaltsverzeichnis	Seite
Benutzerhandbuch	1
Referenzhandbuch	16

Geben Sie bitte bei technischen Anfragen oder bei der Bestellung von Ersatzteilen immer die *Seriennummer* und die *Spannung/Frequenz* an. Diese Angaben finden Sie auf dem Typenschild der Maschine. Eventuell benötigen wir auch *Datum* und *Artikelnummer* des Handbuchs. Diese Informationen finden Sie auf der Vorderseite.

Beachten Sie bitte die nachstehend genannten Einschränkungen. Zuwiderhandlung kann die Haftung der Firma Struers beschränken oder aufheben:

Gebrauchsanweisungen: Eine von der Firma Struers veröffentlichte Gebrauchsanweisung darf nur in Zusammenhang mit den Geräten von Struers verwendet werden, für die diese Gebrauchsanweisung ausdrücklich bestimmt ist.

Wartungshandbücher: Ein von der Firma Struers veröffentlichtes Wartungshandbuch darf nur von ausgebildeten Technikern benutzt werden, die von Struers dazu berechtigt wurden. Das Wartungshandbuch darf nur in Zusammenhang mit dem Gerät von Struers verwendet werden, für das dieses Wartungshandbuch ausdrücklich bestimmt ist.

Struers übernimmt für Irrtümer in Text und Bild der Veröffentlichungen keine Verantwortung. Wir behalten uns das Recht vor, den Inhalt dieser Gebrauchsanweisung jederzeit und ohne Vorankündigung zu ändern. In der Gebrauchsanweisung können Zubehör und Teile erwähnt sein, die nicht Gegenstand oder Teil der laufenden Geräteversion sind.

Originalgebrauchsanweisung. Der Inhalt dieser Gebrauchsanweisung ist Eigentum der Firma Struers. Kein Teil dieser Gebrauchsanweisung darf ohne schriftliche Genehmigung von Struers reproduziert werden.

Alle Rechte vorbehalten © Struers 2016.

Struers
Pederstrupvej 84
DK-2750 Ballerup
Dänemark
Telefon +45 44 600 800
Fax +45 44 600 801



Secotom-1 Sicherheitshinweise

Vor Gebrauch sorgfältig lesen

1. Lesen Sie bitte vor Gebrauch der Maschine die Gebrauchsanweisung für die Maschine und die zugehörigen Trennscheiben.
2. Die Maschine muß auf einem sicheren und stabilen Tisch aufgestellt werden. Alle Sicherheitseinrichtungen und Schutzvorrichtungen müssen betriebsbereit sein.
3. Die Maschine muß in Übereinstimmung mit den örtlichen Sicherheitsbestimmungen installiert werden.
4. Benutzen Sie nur unbeschädigte Trennscheiben, die für mindestens 3.500 U/min zugelassen sind.
5. Benutzen Sie keine Trennscheiben vom Sägeblatt-Typ.
6. Beachten Sie beim Handhaben, Mischen, Abfüllen, Leeren und Entsorgen der Zusätze für die Kühlflüssigkeit die geltenden Sicherheitsbestimmungen.
7. Verwenden Sie nur originale Verbrauchsmaterialien von Struers, um eine maximale Sicherheit und Maschinenlebensdauer zu erzielen.
8. Struers empfiehlt die Anwendung einer Kühlflüssigkeit beim Trennen, da die zu trennenden Materialien schädlichen Staub abgeben können. Zusätzlich sollte eine angemessene Absaugvorrichtung verwendet werden.
9. Die Maschine verursacht einen nur mäßig hohen Geräuschpegel. Der eigentliche Trennvorgang kann jedoch je nach Art des Werkstücks einen hohen Geräuschpegel verursachen. In solchen Fällen empfiehlt sich die Anwendung eines Gehörschutzes.
10. Verwenden Sie beim Bedienen der Maschine immer eine Schutzbrille.
11. Da die Werkstücke unter Umständen sehr heiss werden und auch scharfe Grate an ihnen entstehen können, sollten bei der Benutzung Arbeitshandschuhe getragen werden.
12. Vor allen Wartungsarbeiten muß die Maschine vom Netz getrennt werden.

Das Gerät darf nur für seinen vorgesehenen Anwendungszweck und wie in der Gebrauchsanweisung beschrieben verwendet werden.

Für die Benutzung der Maschine sind die Verbrauchsmaterialien von Struers vorgesehen. Falls unzulässiger Gebrauch, falsche Installation, Veränderung, Vernachlässigung, unsachgemäße Reparatur oder ein Unfall vorliegen, übernimmt Struers weder die Verantwortung für Schäden des Benutzers noch für solche an der Maschine.

Die für Kundendienst und Reparatur erforderliche Demontage irgendwelcher Teile der Maschine sollte immer nur von qualifiziertem Fachpersonal (Elektromechanik, Elektronik, Pneumatik usw.) vorgenommen werden.



Entsorgung

Das WEEE-Symbol  auf Ihrem Gerät weist darauf hin, dass es sich um ein WEEE-relevantes Gerät handelt, das entsprechend getrennt entsorgt werden muss.

Nähere Informationen über das Recycling dieses Produkts erhalten Sie bei der zuständigen Verwaltungsbehörde.

Benutzerhandbuch

Inhaltsverzeichnis	Seite
1. Zu Beginn	
Auspacken	2
Secotom-1 aufstellen	2
Secotom-1 kennenlernen	3
Rückseite des Secotom-1	4
Netzanschluß	5
Ändern der Spannungseinstellung	5
Trennscheibe einsetzen	7
Kühlflüssigkeit einfüllen	8
Manuellen Trenntisch abnehmen	9
Manuellen Trenntisch anbringen	9
2. Bedienung	
Gebrauch der Bedienelemente	10
Trennscheibe auswechseln	11
Trennvorgang starten	12
Trennvorgang stoppen	12
Schutzhaube abnehmen	12
Schutzhaube anbringen	12
Führungsschiene abnehmen	13
Führungsschiene anbringen	13
Kühlflüssigkeit auswechseln	13
3. Laufende Wartung	
Tägliche Pflege	14
Wöchentliche Pflege	14
Die Umlaufkühlung kontrollieren	14
Monatliche Pflege	14
Trennscheiben	15
Abrichten der Trennscheibe	15

1. Zu Beginn

Auspacken

Folgende Gegenstände sollten in der Verpackung enthalten sein:

- 1 Secotom-1 mit manuellem Trenntisch
- 2 Netzkabeln
- 1 Sperrzapfen
- 1 Schlüssel 17 mm
- 10 Stück Schaumgummi
- 1 Schutzbrille
- 1 Schlauch für Anschluß an Absaugung, 1,5 m x 32 mm Durchm.
- 1 Schlauchklemme, 25 – 40 mm Durchm.
- 1 Abdeckung für Entlüftungsöffnung
- 1 Satz Gebrauchsanweisungen

Secotom-1 von der Palette nehmen

Die Maschine ist mit drei Schrauben an der Palette befestigt. Entfernen Sie die Schrauben mit einem Schlüssel (13 mm).

Secotom-1 aufstellen

Die Maschine sollte auf einem sicheren und stabilen Tisch mit einer angemessenen Arbeitshöhe aufgestellt werden. Der Tisch muß ein Gewicht von mindestens 50 kg tragen können. Stellen Sie die Maschine in der Nähe der Stromversorgung auf.

Abdeckung für Entlüftungsöffnung

Das Entlüftungsrohr an der Rückseite der Trennkammer kann durch die Abdeckung für die Entlüftungsöffnung ersetzt werden wenn Secotom-1 nicht an eine Absauganlage angeschlossen wird.

Secotom-1 kennenlernen

Nehmen Sie sich bitte einen Augenblick Zeit, um Lage und Namen der Maschinenteile kennenzulernen.

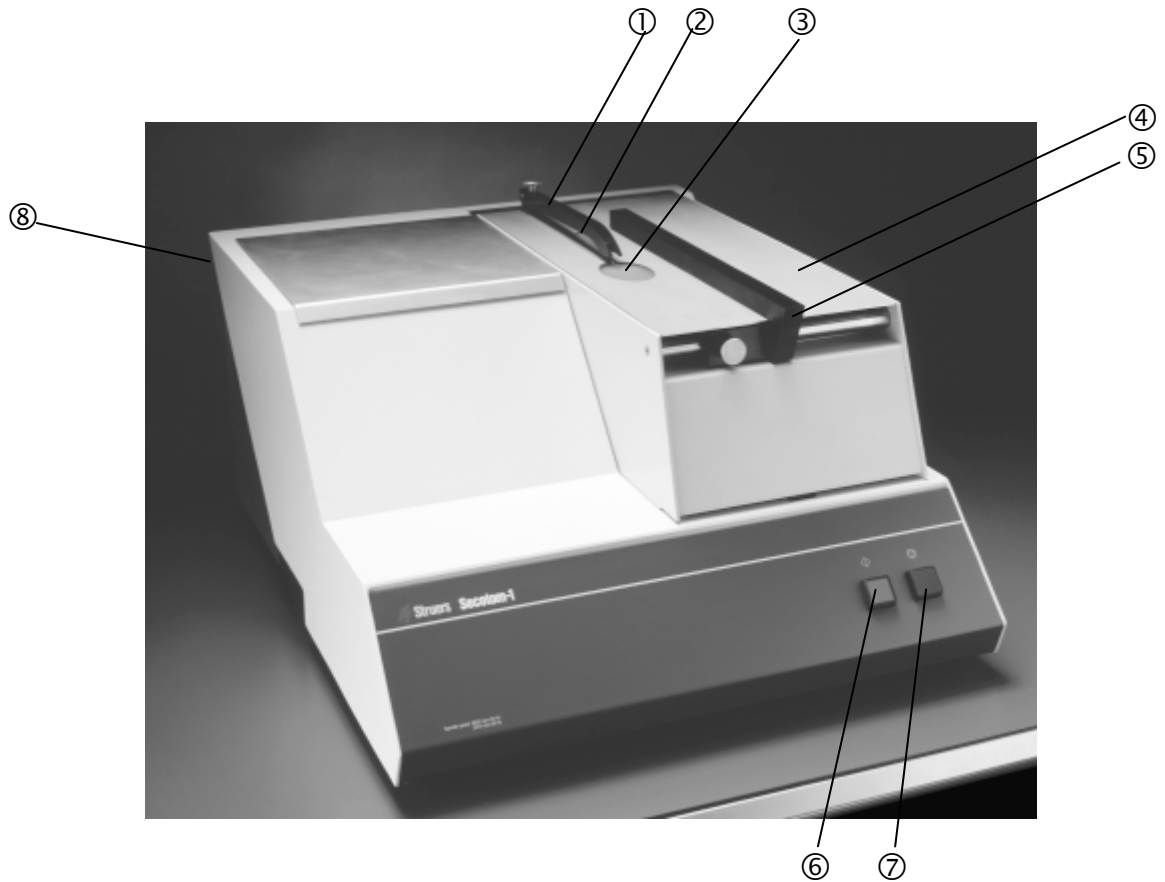

- ① Schutzhaube
- ② Trennscheibe
- ③ Beleuchtung im Trenntisch
- ④ Manueller Trenntisch
- ⑤ Führungsschiene
- ⑥ Startschalter
- ⑦ Stoppschalter
- ⑧ Hauptschalter (an der Rückseite der Maschine)

Secotom-1
Gebrauchsanweisung

Rückseite des Secotom-1

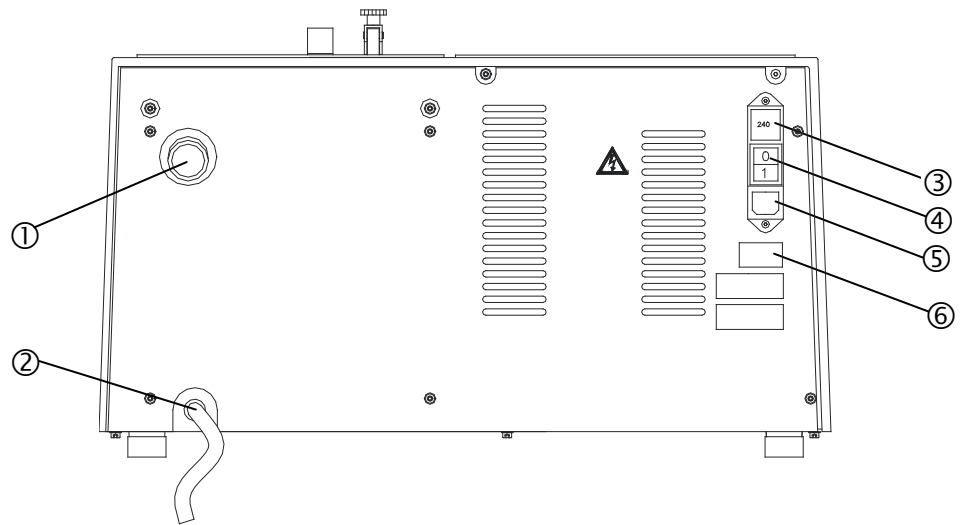

- ① Entlüftungsöffnung
- ② Wasserabfluss
- ③ Sicherungen
- ④ Hauptschalter
- ⑤ Hauptanschluss
- ⑥ Typenschild

Netzanschluß

Denken Sie bitte immer daran, das Gerät vor der Anbringung von elektrischer Ausrüstung auszuschalten.



GEFAHR!

Die Maschine muss geerdet sein

WICHTIG

Vergewissern Sie sich, daß die Netzspannung der Spannung entspricht, die auf dem Typenschild auf der Maschinenrückseite angegeben ist.

Ändern der Spannungseinstellung Die Werkseinstellung für Secotom-1 ist 240V.

Wenn die Werkseinstellung nicht Ihrer Netzspannung entspricht, können Sie die Einstellung von 240V auf 220V ändern.

- Ziehen Sie den Sicherungshalter aus dem Terminal auf der Maschinenrückseite heraus.
- Ziehen Sie den Spannungsschalter heraus, drehen Sie ihn auf die richtige Stellung und führen Sie ihn wieder ein.
- Stecken Sie den Sicherungshalter wieder in das Terminal zurück.

Secotom-1
Gebrauchsanweisung

Das Secotom-1 wird mit 2 verschiedenen Netzkabeln geliefert:

Einphasige Stromversorgung

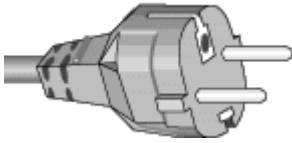

Der zweipolige Stecker (europäische Schukodose) wird für einphasigen Anschluss (200-240 V) verwendet.

Falls der mit diesem Kabel mitgelieferte Stecker nicht ihren Landesvorschriften entspricht, muss dieser durch einen zugelassenen Stecker ersetzt werden. Die Adern müssen wie folgt angeschlossen werden:

gelb/grün: Erde
braun: Phase
blau: neutral

Zweiphasige Stromversorgung



Der dreipolige Stecker (nordamerikanisch NEMA) wird für zweiphasigen Anschluss (200-240 V) verwendet.

Falls der mit diesem Kabel mitgelieferte Stecker nicht ihren Landesvorschriften entspricht, muss dieser durch einen zugelassenen Stecker ersetzt werden. Die Adern müssen wie folgt angeschlossen werden:

grün: Erde
schwarz: Phase
weiss: Phase

Anschluss auf der Maschinenseite

Beide Kabel sind am anderen Ende mit einem IEC 320 Kabelstecker ausgestattet, der am Secotom-1 eingesteckt wird.



WARNUNG!

Die Ausgangsspannung dieses Kabels beträgt 200 - 240 V und nicht 110 V.

Benutzen Sie dieses Kabel NICHT zum Anschluss an eine Stromversorgung mit 110 V.

Nichtbeachtung kann Materialschäden zur Folge haben.

Trennscheibe einsetzen

WICHTIG

Zum manuellen Trennen sind nur Diamant- oder CBN-Trennscheiben mit Metallkörper zugelassen. Abrasive SiC- oder Al_2O_3 -Scheiben oder Sägeblätter dürfen nicht zum Trennen mit der Maschine verwendet werden.

- Heben Sie den manuellen Trenntisch an und lassen Sie die Haltestange einrasten.



Haltestange
eingerstet

- Setzen Sie den Sperrzapfen in das Loch im Innenflansch ein.

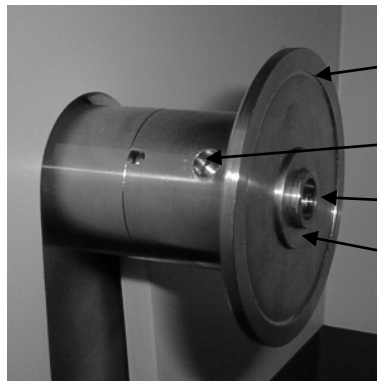

Innenflansch

Loch für Sperrzapfen

12,7 mm Achse

Einsatz für Scheiben
mit 22 mm Achsloch

- Lösen Sie die Flanschschraube anhand des Schlüssels 17 mm.
- Nehmen Sie den Außenflansch ab.

WICHTIG

Die Toleranz zwischen der Spindel und dem Innenflansch ist sehr gering, d.h. daß die beiden Oberflächen völlig sauber sein müssen. Versuchen Sie niemals, die Trennscheibe mit Gewalt aufzudrücken, da hierdurch die Spindel oder die Trennscheibe beschädigt werden können. Falls kleine Grate vorhanden sind, entfernen Sie diese mit Schleifpapier (Körnung 1200).

- Setzen Sie die Trennscheibe ein und bringen Sie den Außenflansch wieder an (mit der bearbeiteten Seite zum Innenflansch).
- Setzen Sie den Sicherungsstift in das Loch im Innenflansch. Ziehen Sie die Flanschschraube behutsam mit dem Schlüssel 17 mm an.
- Lösen Sie die Haltestange und führen Sie den manuellen Trenntisch wieder nach unten.

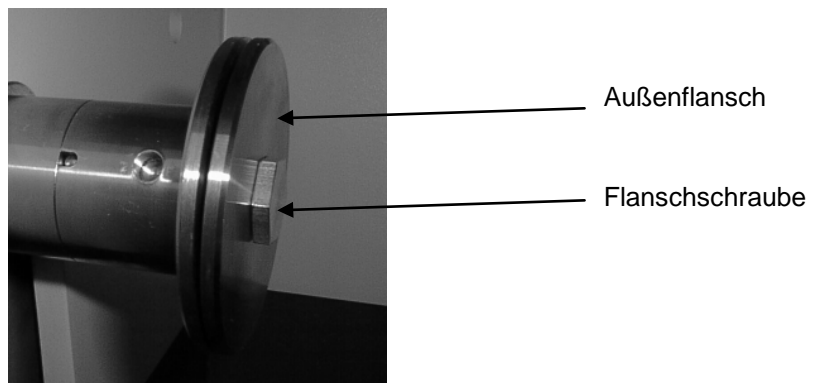

Kühlflüssigkeit einfüllen

- Überprüfen Sie, daß der Zapfen in der Trennkammer eingesetzt ist.
- Setzen Sie ein gefaltetes, **feuchtes** Stück des mitgelieferten Schaumgummi in den Halter an beiden Seiten der Trennscheibe. Die Trennscheibe muß geringfügig (etwa 5 mm) in den Schaumgummi ragen, um ausreichend Kühlwasser mitzunehmen.
- Füllen Sie Trennkammer bis zum Beginn der Aussparung für die Trennscheibe (etwa 4,5 Liter Wasser) Verwenden Sie 4,37 l Wasser und 135 ml Zusatz für die Kühlflüssigkeit von Struers, Corrozip.

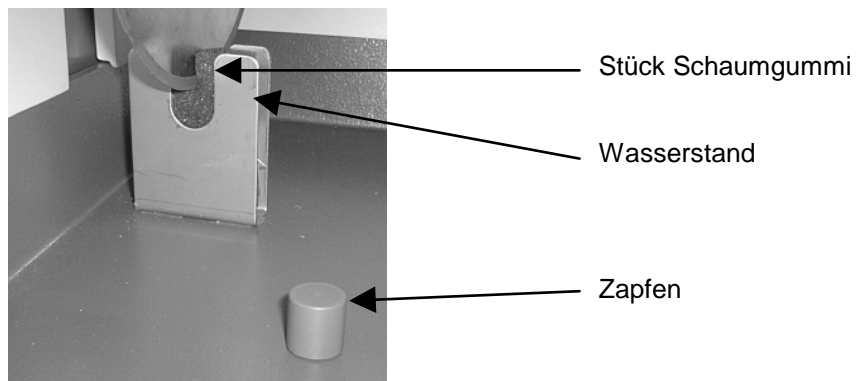

Manuellen Trenntisch abnehmen

Stecker

Sicherungsring

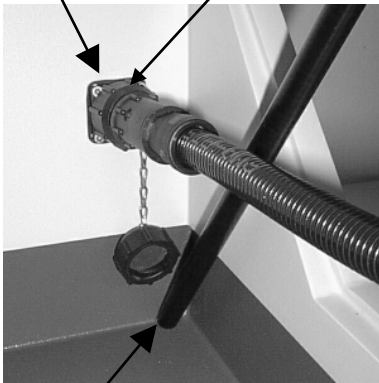

Haltestange

- Heben Sie den manuellen Trenntisch an und lassen Sie die Haltestange einrasten.
- Drehen Sie den Sicherungsring des Steckers und entfernen Sie den Stecker aus der Buchse.
- Bringen Sie den Trenntisch ganz in die senkrechte Stellung, heben Sie ihn gerade hoch und nehmen Sie ihn ab.

Manuellen Trenntisch anbringen

- Halten Sie den Trenntisch senkrecht und setzen Sie die bearbeitete Stange in die Scharniere.
- Führen Sie den Trenntisch etwas nach unten, so daß die Haltestange einrasten kann.
- Setzen Sie den Stecker in die Buchse an der Rückwand der Trennkammer ein und sichern Sie ihn durch Drehen des Ringes.
- Lösen Sie die Haltestange und führen Sie den manuellen Trenntisch ganz nach unten.



Kabel

WICHTIG

Überprüfen Sie immer, daß das Kabel von der Buchse zum Lampengehäuse nicht zur Trennscheibe hin gebogen ist, so daß keine Gefahr besteht, daß das Kabel zerschnitten wird.

2. Bedienung

Gebrauch der Bedienelemente

Pos. Nr.	Taste	Funktion	Pos. Nr.	Taste	Funktion
⑧		Der Hauptschalter befindet sich an der Rückseite der Maschine.	⑥	◇	Startet die Maschine. Die Trennscheibe beginnt zu rotieren und die Beleuchtung im manuellen Trenntisch wird eingeschaltet.
HAUPT-SCHALTER			START		
⑦	▽	Stoppt die Maschine. Die Trennscheibe und die Beleuchtung im manuellen Trenntisch werden ausgeschaltet.			
STOP					

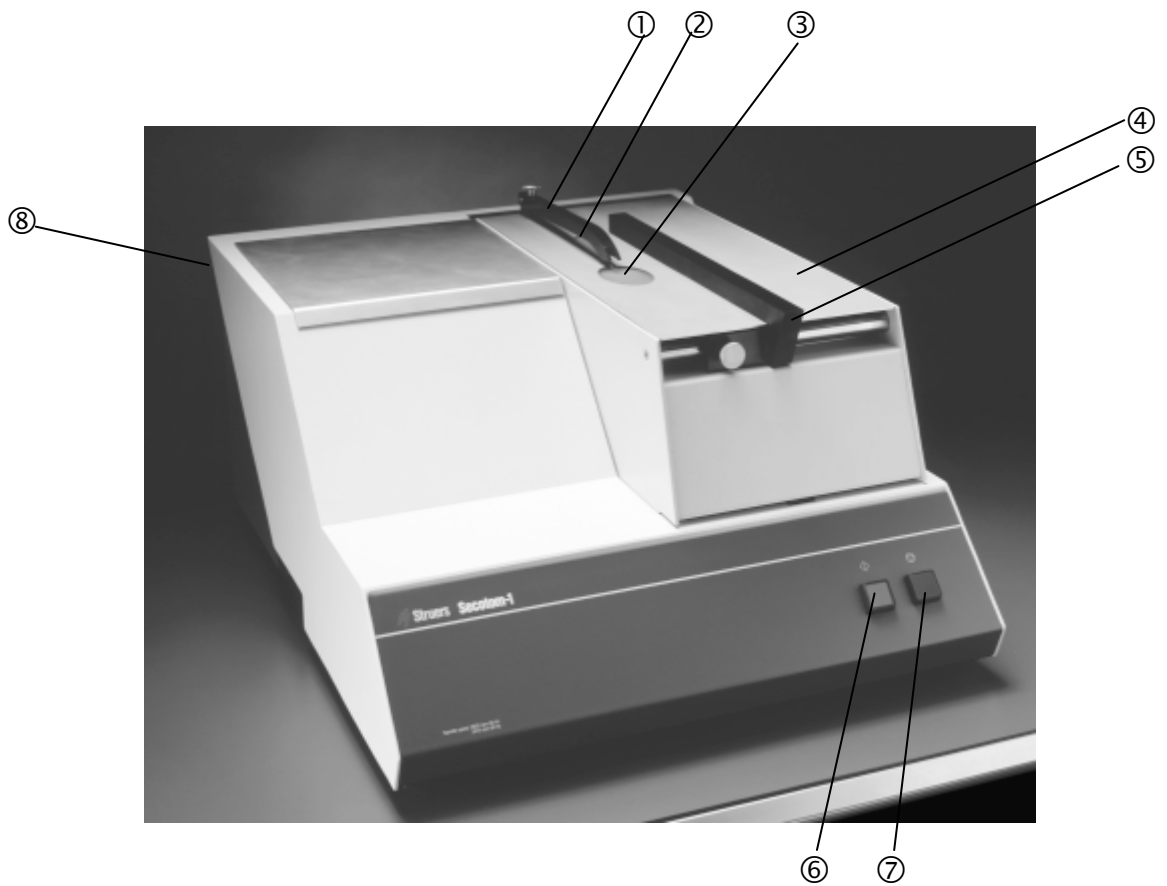

Trennscheibe auswechseln



Haltestange

WICHTIG

Zum manuellen Trennen sind nur Diamant- oder CBN-Trennscheiben mit Metallkörper zugelassen. Abrasive SiC- oder Al_2O_3 -Scheiben oder Sägeblätter dürfen nicht zum Trennen mit der Maschine verwendet werden.

- Heben Sie den manuellen Trenntisch an und lassen Sie die Haltestange einrasten.
- Setzen Sie den Sperrzapfen in das Loch im Innenflansch ein.
- Lösen Sie die Flanschschraube anhand des Schlüssels 17 mm.
- Nehmen Sie den Außenflansch und die Scheibe ab.

WICHTIG

Die Toleranz zwischen der Spindel und dem Innenflansch ist sehr gering, d.h. daß die beiden Oberflächen völlig sauber sein müssen. Versuchen Sie niemals, die Trennscheibe mit Gewalt aufzudrücken, da hierdurch die Spindel oder die Trennscheibe beschädigt werden können. Falls kleine Grate vorhanden sind, entfernen Sie diese mit Schleifpapier (Körnung 1200).

- Setzen Sie die neue Trennscheibe ein und bringen Sie den Außenflansch wieder an (mit der bearbeiteten Seite zum Innenflansch).
- Setzen Sie den Sicherungsstift in das Loch im Innenflansch. Ziehen Sie die Flanschschraube behutsam mit dem Schlüssel 17 mm an.
- Lösen Sie die Haltestange und führen Sie den manuellen Trenntisch wieder nach unten.

Trennvorgang starten

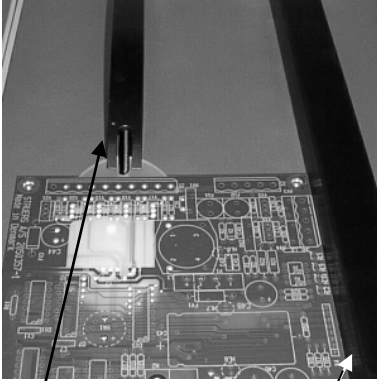

Schutzhaube

Führungsschiene

- Drücken Sie die Taste START .
- Bringen Sie die Probe korrekt vor der Trennscheibe an. Beim Trennen von Leiterplatten kann die Beleuchtung im Trenntisch zur Justierung und Ausrichtung der Leiterplatte verwendet werden.
- Justieren Sie die Führungsschiene.
- Schieben Sie die Probe langsam entlang der Führungsschiene in Richtung Trennscheibe.

WICHTIG

Stellen Sie die Schutzhaube immer auf einen Abstand von etwa 3 mm über der zu trennenden Probe ein.

Trennvorgang stoppen

Die Maschine lässt sich jederzeit während des Trennvorgangs anhalten, indem man die STOP-Taste drückt .

Schutzhaube abnehmen

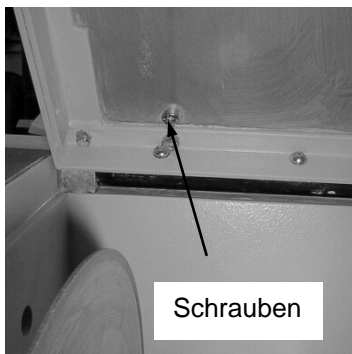

Schrauben

Beim Trennen sehr großer Leiterplatten oder anderer Proben kann es erforderlich sein, die Schutzhaube zu entfernen, um die gesamte Länge der Probe in einem Durchgang zu durchtrennen.

- Heben Sie den manuellen Trenntisch an und lassen Sie die Haltestange einrasten.
- Entfernen Sie anhand eines 4-mm-Inbusschlüssels die beiden Schrauben, mit denen die Schutzhaube befestigt ist. Bewahren Sie die Schutzhaube zusammen mit den beiden Schrauben an einem sicheren Ort auf.
- Lösen Sie die Haltestange und führen Sie den manuellen Trenntisch wieder nach unten.

Schutzhaube anbringen

- Heben Sie den manuellen Trenntisch an und lassen Sie die Haltestange einrasten.
- Setzen Sie die Schutzhaube auf und sichern Sie sie anhand eines 4-mm-Inbusschlüssels mit den beiden Schrauben.
- Lösen Sie die Haltestange und führen Sie den manuellen Trenntisch wieder nach unten.

WICHTIG

Bringen Sie immer nach dem Trennen großer Proben die Schutzhaube wieder an. Tragen Sie beim Trennen immer eine Schutzbrille.

Führungsschiene abnehmen

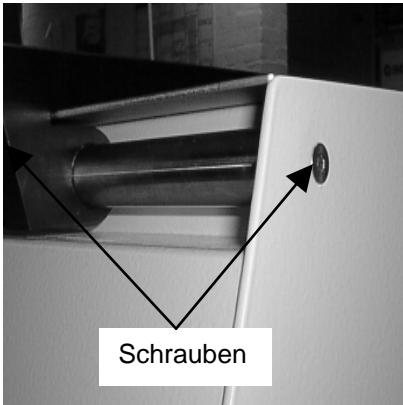

Beim Trennen sehr großer Leiterplatten oder anderer Proben kann es erforderlich sein, die Führungsschiene abzunehmen, um die Probe an der richtigen Position durchtrennen zu können.

- Entfernen Sie anhand eines 3-mm-Inbusschlüssels die beiden Schrauben, mit denen die Führungsschiene befestigt ist. Bewahren Sie die Führungsschiene zusammen mit den beiden Schrauben an einem sicheren Ort auf.

Führungsschiene anbringen

- Setzen Sie die Führungsschiene ein und sichern Sie sie anhand eines 3-mm-Inbusschlüssels mit den beiden Schrauben.

Kühlflüssigkeit auswechseln

- Hängen Sie den Ablaufschlauch von der Rückseite der Maschine in einen Eimer.
- Heben Sie den manuellen Trenntisch an und lassen Sie die Haltestange einrasten.
- Entfernen Sie den Zapfen aus dem Inneren der Trennkammer und lassen Sie die gesamte Kühlflüssigkeit in den Eimer laufen.
- Reinigen Sie das Innere der Trennkammer mit einer weichen Bürste und sauberem Wasser.
- Lassen Sie alles Wasser aus der Trennkammer laufen und setzen Sie den Zapfen wieder ein.
- Füllen Sie die Trennkammer wie im Abschnitt "Kühlflüssigkeit einfüllen" beschrieben mit Wasser und Zusatzmittel.
- Lösen Sie die Haltestange und führen Sie den manuellen Trenntisch wieder nach unten.
- Entfernen Sie den Eimer und entsorgen Sie das Wasser gemäß den örtlichen Vorschriften.

3. Laufende Wartung

Tägliche Pflege

- Reinigen Sie die Trennkammer, insbesondere den Trenntisch und die T-Nuten.
Damit Ihr Secotom eine lange Lebensdauer erreicht, empfiehlt Struers ausdrücklich die tägliche Reinigung der Trennkammer:

Wöchentliche Pflege

- Reinigen Sie die Trennkammer gründlich.
- Schmieren Sie die Wellenbuchse dort mit, wo die Trennscheibe montiert wird (z.B. mit einem handelsüblichen Öl).

Die Umlaufkühlung kontrollieren

- Prüfen Sie den Stand des Kühlwassers nach 8 Betriebsstunden, mindestens aber einmal wöchentlich. Wenn erforderlich, bitte nachfüllen.
Falls die Kühlflüssigkeit schmutzig erscheint (Anhäufung von Trennrückständen), ersetzen Sie diese.
Denken Sie bitte daran, das Struers additiv Corrozip zuzusetzen. Die Konzentration des additivs wird mit Hilfe eines Refraktometers gemessen. Beachten Sie bitte dazu die Anweisungen auf dem Schild.

Damit keine Mikroorganismen auftreten, sollte das Kühlwasser mindestens einmal monatlich ausgetauscht werden.

Monatliche Pflege

- Falls notwendig,
- ölen Sie die Scharniere im Trenntisch bei Bedarf (z.B. mit einem handelsüblichen Öl).

Trennscheiben

Trennscheiben mit Schleifmittel

Lagern Sie die trockenen Trennscheiben in waagerechter Stellung auf einer ebenen Unterlage, möglichst unter leichtem Druck.

Trennscheiben mit Diamant und CBN

Eine saubere und trockene Trennscheibe rostet nicht. Reinigen und trocknen Sie deshalb die Trennscheiben vor der Aufbewahrung. Verwenden Sie dazu gewöhnliche Haushaltsreiniger.

Abrichten der Trennscheibe

Eine frisch abgerichtete Trennscheibe gewährleistet ein optimales Trennen. Bei einer schlecht gewarteten und abgerichteten Trennscheibe ist ein höherer Trenndruck erforderlich, der mehr Reibungswärme verursacht. Außerdem kann sich die Scheibe verbiegen und zu einem schiefen Schnitt führen. Eine Kombination beider Faktoren kann zur Beschädigung der Trennscheibe führen. Es ist eine Tatsache, dass eine schlechte Abrichtung die häufigste Ursache für Schäden an der Trennscheibe ist.

Um die Trennscheibe abzurichten verwenden Sie den Aluminiumoxid-Abrichtstein, der mit der Trennscheibe geliefert wird.

- Den Abrichtstein wie eine Probe einspannen. Nicht von Hand abrichten.
- Durch den Abrichtstein mit mäßigem Druck und viel Kühlflüssigkeit trennen.
- Den Vorgang wiederholen, wenn die Trennscheibe noch nicht zufriedenstellend trennt.

HINWEIS: Es sollte nicht mehr als notwendig abgerichtet werden, da dies natürlich auch die Scheibe verschleißt.

Referenzhandbuch

Inhaltsverzeichnis	Seite
1. Verbrauchsmaterialien	17
2. Fehlerbeseitigung	18
3. Wartung	
Halogenlampe im Trenntisch austauschen	19
4. Technische Daten	20

1. Verbrauchsmaterialien

Die Verwendung von Struers Verbrauchsmaterialien wird empfohlen. Andere Produkte (z.B. Kühlmittel) können aggressive Lösungsmittel enthalten, die u.U. Gummidichtungen angreifen. Die Garantie kann beschädigte Maschinenteile nicht abdecken (z.B. Dichtungen und Schläuche), deren Schädigung direkt auf die Verwendung von Verbrauchsmaterialien zurückzuführen ist, die nicht von Struers stammen.

Trennscheiben

Siehe Tabelle zur Auswahl der Trennscheiben in der [Broschüre für Trennscheiben](#).

Andere Verbrauchsmaterialien

Spezifikation	Kat. Nr.
Kühlflüssigkeit	
<i>Corrozip</i> Zusatzmittel für Kühlflüssigkeit Schützt die Trennmaschinen vor Korrosion und verbessert die Trenn- und Kühlqualität. 1 l 5 l	 449900045 449900046
<i>Corrozip-Cu</i> Zusatz zur Kühlflüssigkeit Schützt die Trennmaschinen vor Korrosion und verbessert die Trenn- und Kühlqualität. Für Maschinen die hauptsächlich für das Trennen von Kupfer und Kupferlegierungen verwendet werden. 1 l 5 l	 49900058 49900059
<i>Abrichtstein</i> 1 Stk	40800044

2. Fehlerbeseitigung

Fehler	Erklärung	Maßnahme
Vibrationen	Diamantschicht bis auf Höhe der Metallscheibe abgenutzt. Werkstück zwingt Trennscheibe beim Trennen zur Seite. Starke Reibung verursacht Vibrationen.	Neue Trennscheibe einsetzen. Langsamer Trennen.
Kein Kühlmittel beim Trennen	Kühlflüssigkeitstand ist zu niedrig. Schaumgummi ist trocken.	Bis zum empfohlenen Füllstand auffüllen. Schaumgummi vor dem Einsetzen in den Halter anfeuchten. Die Kapillarwirkung hält dann den Feuchtigkeitsstand konstant.
Trennkammer zeigt Zeichen von Korrosion	Das Werkstück besteht aus Kupfer/ Kupferlegierung	Benutzen Sie Corrozip-Cu.

3. Wartung

Halogenlampe im Trenntisch auswechseln

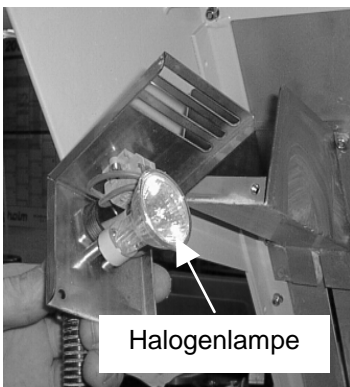
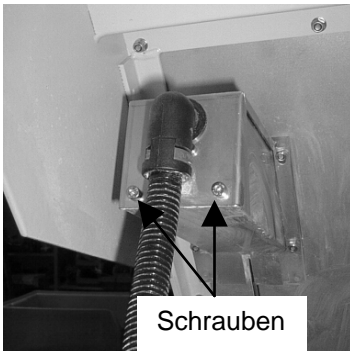

- Heben Sie den manuellen Trenntisch an und lassen Sie die Haltestange einrasten.
- Entfernen Sie anhand eines 3-mm-Inbusschlüssels die beiden Schrauben, mit denen die Abschirmung um die Halogenlampe befestigt ist.
- Wechseln Sie die defekte Birne durch eine neue Halogenlampe (12 V 20 W) aus (berühren Sie das Glas nicht mit den Fingern).
- Befestigen Sie die Abschirmung wieder mit den beiden Schrauben.
- Lösen Sie die Haltestange und führen Sie den manuellen Trenntisch wieder nach unten.

4. Technische Daten

Gegenstand		Spezifikationen	
Trennen	Motor	800 W	
	Spannung/Frequenz	Nennlast	
	1 x 220 - 240 V / 50 Hz	3,1 A	
	1 x 220 - 240 V / 60 Hz	3,2 A	
	3 x 220 - 230 V / 50 Hz	3,1 A	
	3 x 220 - 240 V / 60 Hz	3,2 A	
	3 x 200 V / 50 Hz	3,1 A	
	3 x 200 - 210 V / 60 Hz	3,3 A	
	Trennscheiben	203 mm (8") Durchm.	
	Leistung Achse	Drehzahl	2.800 U/min bei 50 Hz 3.400 U/min bei 60 Hz
		Durchmesser:	12,7/22 mm Durchm. (0,5 / 0,86")
Sicherheitsnormen	Bitte sehen Sie die Konformitätserklärung		
Geräuschpegel	Etwa 56 dB (A) bei Leerlauf, in einer Entfernung von 1,0 m/39.4" von der Maschine.		
Abmessungen	Breite: 575 mm / 22.6" Tiefe: 735 mm / 28.9" Höhe: 335 mm / 13.2" Gewicht: 46 kg / 101 lb		
Betriebsumgebung	Umgebungs-temperatur	5 - 40°C / 41 - 104°F	
	Feuchtigkeit	0 - 95% relative Feuchte nicht kondensierend	

Deutsch

Konformitätserklärung

Hersteller

Struers ApS
 Pederstrupvej 84
 DK-2750 Ballerup, Dänemark
 Telefon +45 44 600 800

erklärt hiermit, dass

<i>Produktname:</i> Secotom-1 <i>Art. Nr.:</i> 05706127 <i>Maschinenart:</i> Präzisions Trenngerät <i>Typen Nr.:</i> 570

konform ist mit allen folgenden relevanten Bestimmungen:

Maschinen-Richtlinie in Übereinstimmung mit folgenden Standard(s):
2006/42/EG EN ISO 12100:2010, EN 60204-1:2006/AC:2010, EN ISO 14120:2015.

und übereinstimmt mit der:

EMV-Richtlinie in Übereinstimmung mit folgenden Standard(s):
2014/30/EU EN 61000-6-1:2007, EN 61000-6-3:2007/A1:2011.

RoHS-Richtlinie in Übereinstimmung mit folgenden Standard(s):
2011/65/EU EN 50581:2012.

Ergänzende Information Das Gerät entspricht den folgenden Standards:
 NFPA70:2014, NFPA79:2012, FCC 47 CFR part 15.

Die obenstehende Konformität ist in Folge der globalen Methode, Modul A erklärt.

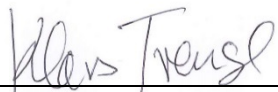
Bevollmächtigter für die technische Dokumentation:

Klavs Tvenge
 Director of Business Development
 Struers ApS
 Pederstrupvej 84
 DK-2750 Ballerup, Dänemark

Ausstellungsdatum:
 05.10.2017

Doc. nr.: 15707901
 Rev.: A



Pederstrupvej 84
DK-2750 Ballerup
Denmark

Secotom-1

Spare Parts and Diagrams

Manual No.: 15707001

Date of Release 2016.07.22



Secotom-1
Spare Parts and Diagrams

**Always state *Serial No* and *Voltage/frequency*
if you have technical questions or when ordering spare parts.**

The following restrictions should be observed, as violation of the restrictions may cause cancellation of Struers legal obligations:

Instruction Manuals: Struers Instruction Manuals may only be used in connection with Struers equipment covered by the Instruction Manual.

Service Manuals: Struers Service Manuals may only be used by a trained technician authorised by Struers. The Service Manual may only be used in connection with Struers equipment covered by the Service Manual.

Struers assumes no responsibility for errors in the manual text/illustrations. The information in this manual is subject to change without notice. The manual may mention accessories or parts not included in the present version of the equipment.

The contents of this manual are the property of Struers. Reproduction of any part of this manual without the written permission of Struers is not allowed.

All rights reserved. © Struers 2016.

Struers

Pederstrupvej 84
DK-2750 Ballerup
Denmark
Telephone +45 44 600 800
Telefax: +45 44 600 801

Spare Parts and Diagrams

Table of contents

Drawing

Secotom-1

Drawings

Secotom-1, complete	15700002B
Lamp	15700010D
Cutting table	15700020F
Front plate	15700030E
Bottom, complete	15700051B
Cabinet.....	15700070G

Diagrams

Wiring Diagram (2 pages)	15703451D
--------------------------------	-----------

Some of the drawings may contain position numbers
not used in connection with this manual.

Secotom-1
Spare Parts and Diagrams

Spare Part List for Secotom-1

Drawing	Pos.	Spare Part	Cat no.
15700002		Secotom-1, complete	
	0120	10.0A T Fuse glass tube	2FU14400
	0195	Power cable Euro norm	2WC04668
		Power cable US norm	2WC09003
	0230	Suction pipe	15030844
0240	O-ring for suction pipe	2IO26215	
15700010		Lamp	
	0050	Halogen bulb	2HW00314
	0130	Hose for power supply cable (1 m)	2NU31112
15700020		Cutting table	
		Securing rod	15702901
	0060	Angle for cutting table	15700340
	0210	Spring	2GF11082
	0230	Finger screw	2GH00210
	0240	Screen	15700360
	0260	Rod	15700895
	0300	Finger screw	2GH00211
15700030		Front panel	
	0030	Contact element	2SB10059
	0040	Coupling	2SA41632
	0050	Button	2SA40021
	0060	Cover for button, red	2SA41306
	0070	Cover for button, green	2SA41510
15700051		Bottom plate	
	0070	Plug	15700055
		O-ring for plug	2IO16010
	0190	Flange, back	15030101
	0200	Ring for Ø22 disc	15030102
	0210	Flange, front	14940531
	0220	Flange screw	15030753
	0230	Holder	15700805
	0235	Foam plate	15700845
	0240	Crinkle washer M4	2ZI20403
	0270	ON/OFF switch	2SS00007
15700070		Cabinet	
	0090	Hood for plug	2XM00001
	0100	Gasket for plug	2XM00002
		Miscellaneous	
		Counter holder	14940701
		Sponge for cut-off wheel	15700845

Secotom-1
Spare Parts and Diagrams

Spare Part List for Secotom-1

Drawing	Pos.	Spare Part	Cat no.
15700002		Secotom-1, complete	
	0120	10.0A T Fuse glass tube	2FU14400
	0195	Power cable Euro norm	2WC04668
		Power cable US norm	2WC09003
	0230	Suction pipe	15030844
0240	O-ring for suction pipe	2IO26215	
15700010		Lamp	
	0050	Halogen bulb	2HW00314
	0130	Hose for power supply cable (1 m)	2NU31112
15700020		Cutting table	
		Securing rod	15702901
	0060	Angle for cutting table	15700340
	0210	Spring	2GF11082
	0230	Finger screw	2GH00210
	0240	Screen	15700360
	0260	Rod	15700895
	0300	Finger screw	2GH00211
	15700030		Front panel
0030		Contact element	2SB10059
0040		Coupling	2SA41632
0050		Button	2SA40021
0060		Cover for button, red	2SA41306
	0070	Cover for button, green	2SA41510
15700051		Bottom plate	
	0070	Plug	15700055
		O-ring for plug	2IO16010
	0190	Flange, back	15030101
	0200	Ring for Ø22 disc	15030102
	0210	Flange, front	14940531
	0220	Flange screw	15030753
	0230	Holder	15700805
	0235	Foam plate	15700845
	0240	Crinkle washer M4	2ZI20403
	0270	ON/OFF switch	2SS00007
15700070		Cabinet	
	0090	Hood for plug	2XM00001
	0100	Gasket for plug	2XM00002
		Miscellaneous	
		Counter holder	14940701
		Sponge for cut-off wheel	15700845

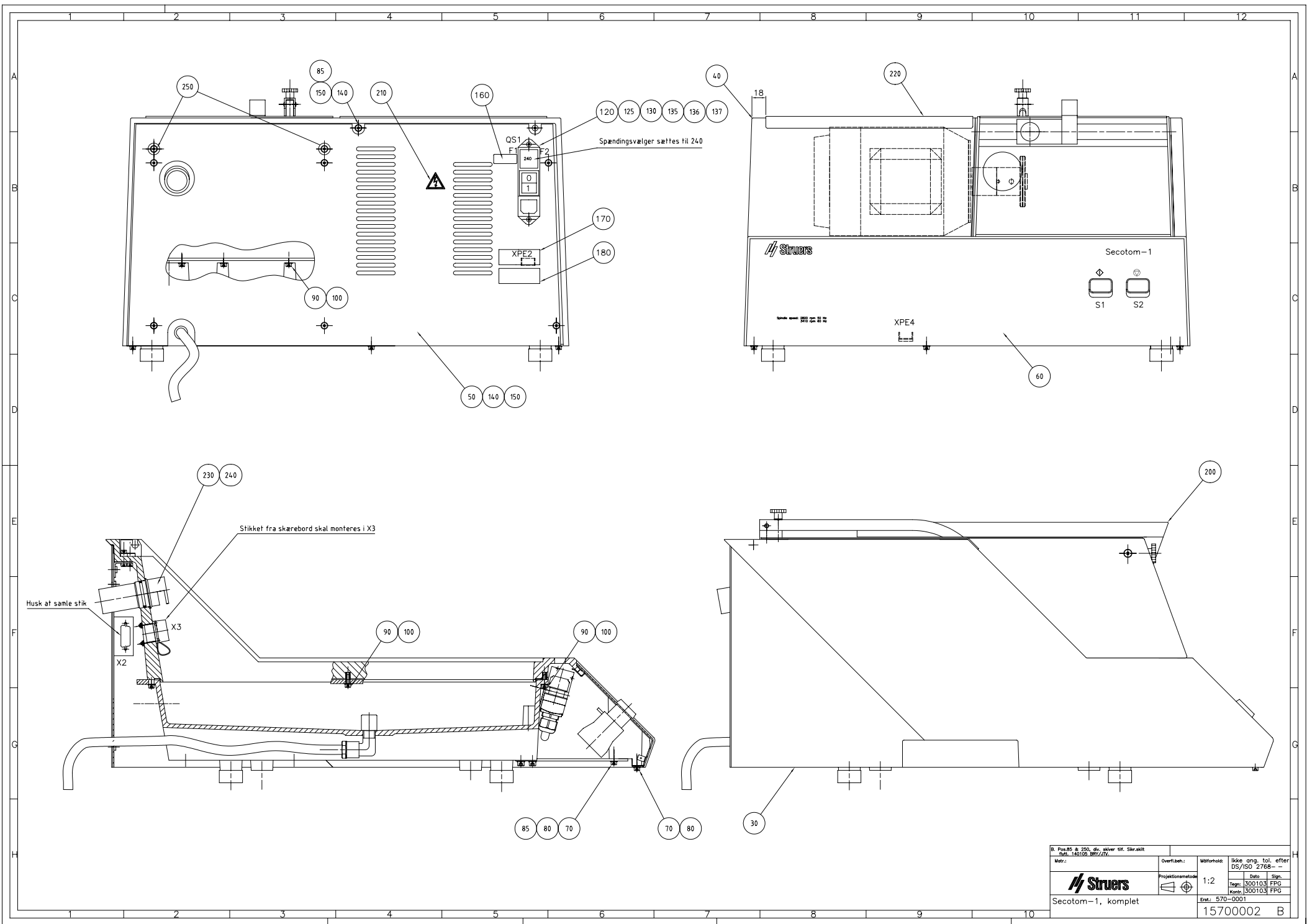

B. Pos.85 & 250, div. silver til. Sikr.akt Titl. 140109 BRZ/IV		Overl.åbn.:	Måltørhed:	Ikke ang. tol. efter DS/ISO 2768 - -
Mærk.:		Projektionsmetode:	1:2	Dato: _____ Sign: _____
Struers				Tegn: 1300103 FPG Rene: 1300103 FPG
Secotom-1, komplet				Ernr.: 570-0001
				15700002 B

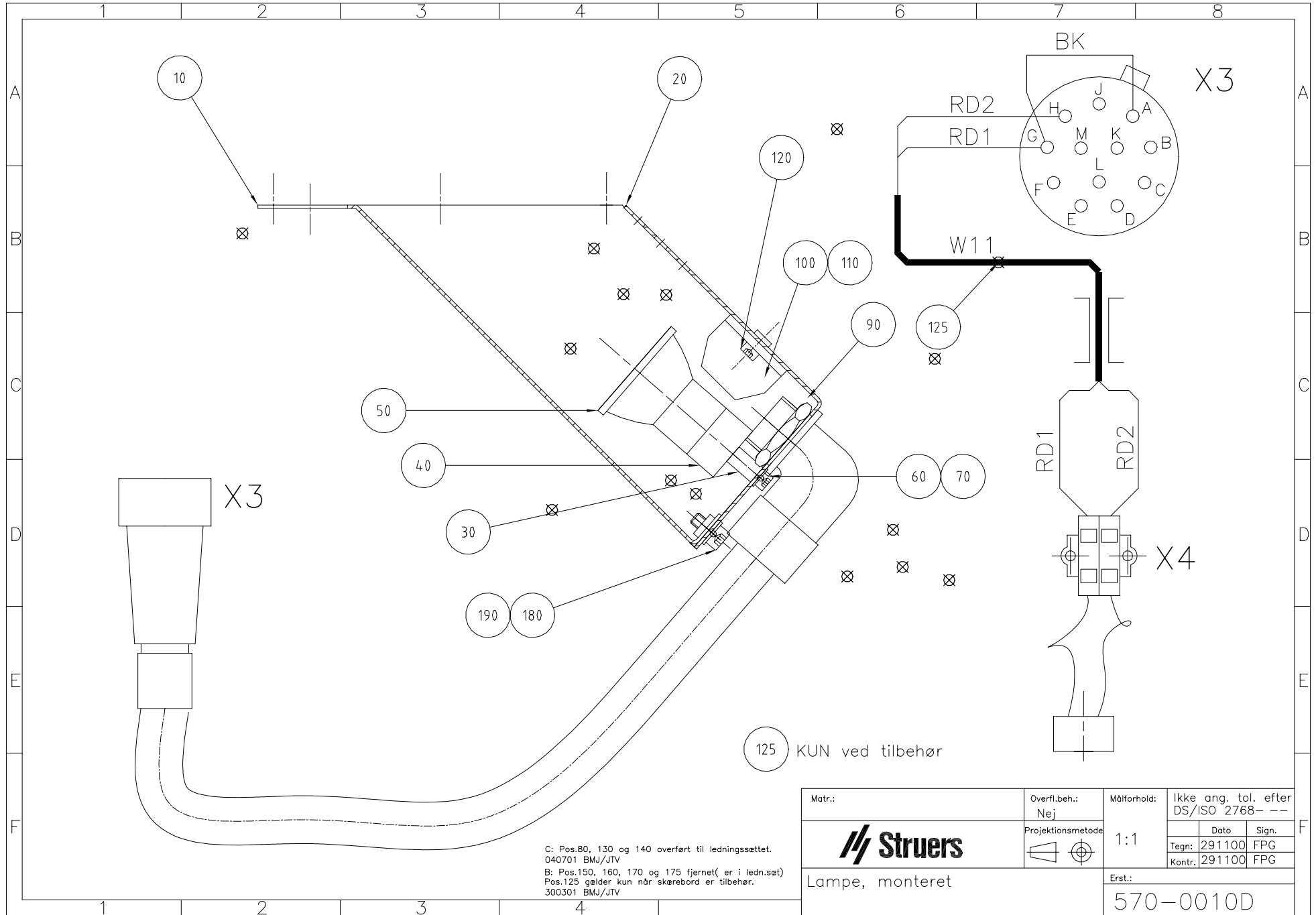

C: Pos.80, 130 og 140 overført til ledningssettet.
 040701 BMJ/JTV
 B: Pos.150, 160, 170 og 175 fjernet(er i ledn.sæt)
 Pos.125 gælder kun når skærebord er tilbehør.
 300301 BMJ/JTV

Matr.:	Overfl.beh.: Nej	Målforskel:	Ikke ang. tol. efter DS/ISO 2768- ---	
Struers	Projektionsmetode 	1:1	Date	Sign.
			Tegn: 291100	FPG
Lampe, monteret			Kontr. 291100	FPG
			Erst.: 570-0010D	

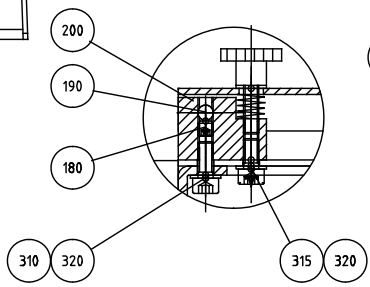
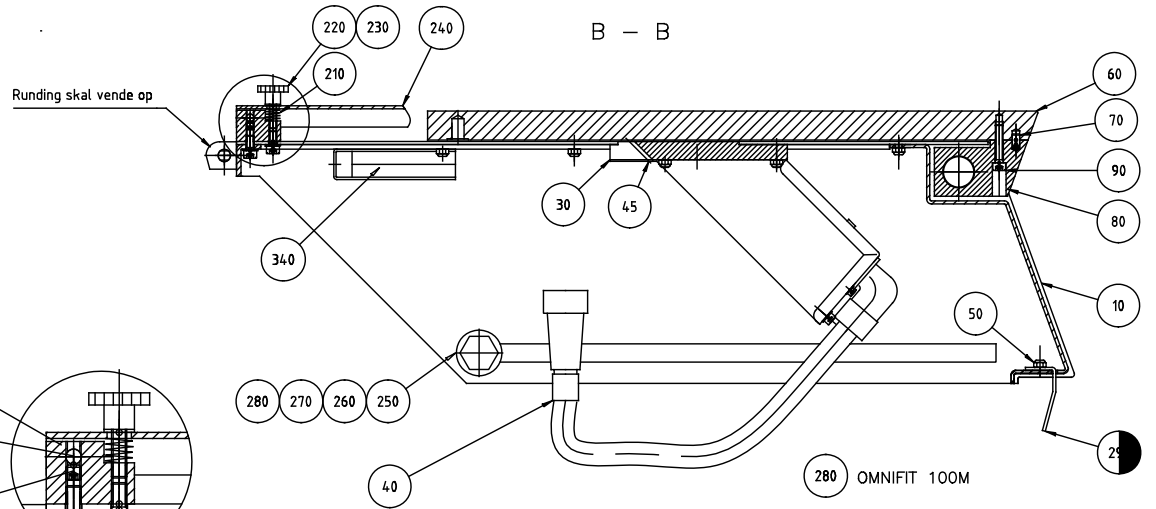
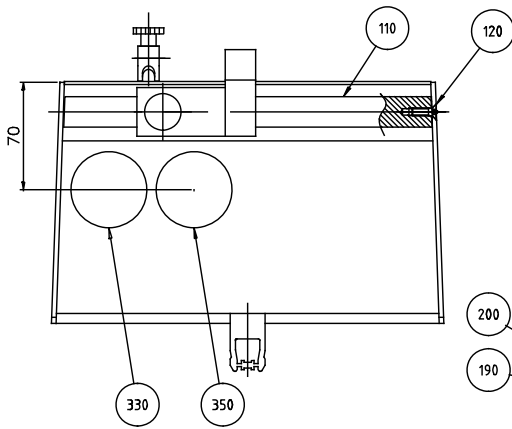
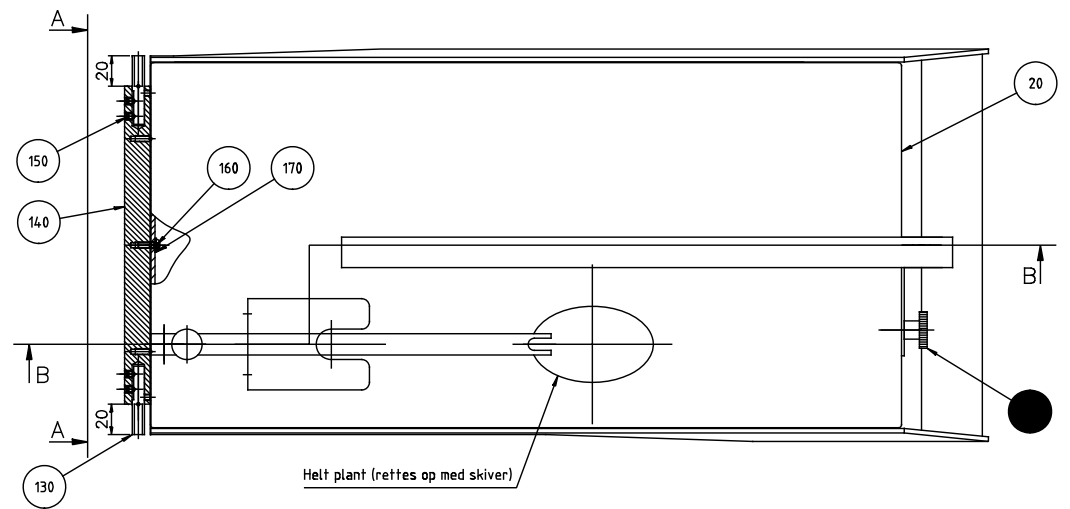
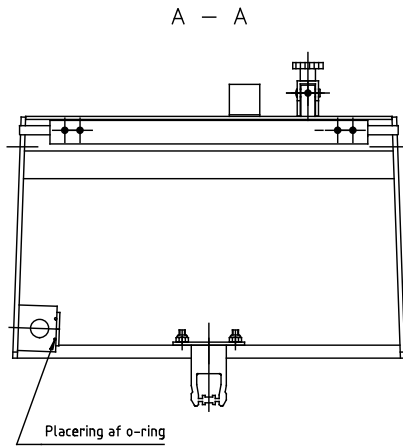

F. Detalje m. Leje f. skærm tilf. 250607 BRY/JTV
 E. Hængsel forsynet m. rundina. 270502 JTV
 D. Pos.100 fjern., Pos.350 tilf. Q30102 FPG
 C. Pos.315, 340 tilf. 140501 MNK/EPG
 B. Pos.45 tilf. Pos. 150, 220 endr. Anne/FPG

Metr.:	Overl.beh.:	Udførelse:	Ikke ang. tol. efter DS/ISO 2768-
Struers	Projektnummer:	1:2	Dato: 260201 Sign.: 281100 FPG
Skærbord, komplet			Erst.: 570-0020 F

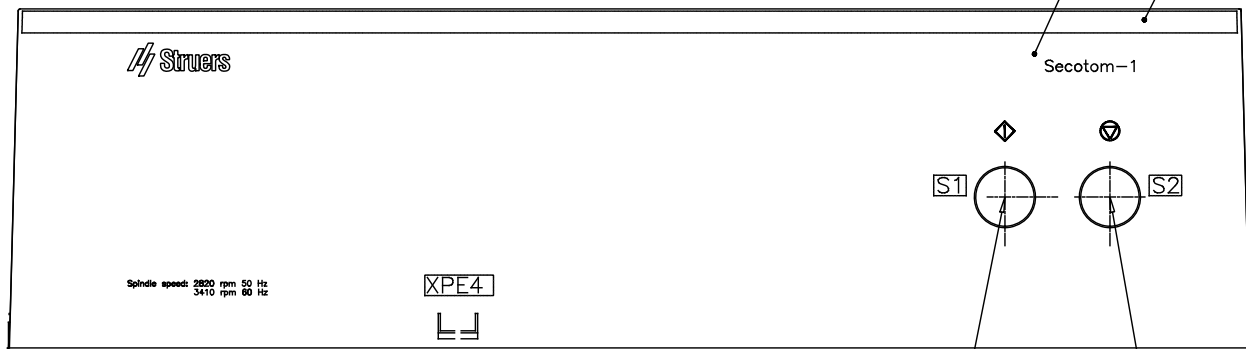

Spindle speed: 2820 rpm 50 Hz
3410 rpm 60 Hz

XPE4

Secotom-1

S1

S2

40 50 70

30 50 60

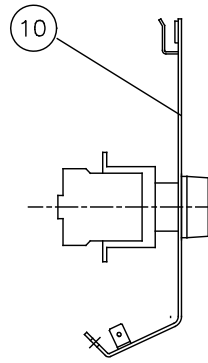

E. Start/stop knapper endr.: Rafi -> Schlegel. 270106 BRY/JTV
D: 2 stk. pos. 90 tilf. 150205 BMJ/JTV
C. Falleforpl. redesignet. 210604 BRY/KKI
B: Pos.30 (kontaktlement) overført fra ledn.sæt. 020401 BMJ/JTV

Matr.:	Overfl.beh.:	Målforhold:	Ikke ang. tol. efter DS/ISO 2768- -		
		1:2	Dato	Sign.	
			Tegn.	281100	FPG
Forplade, samlet			Kontr.	281100	FPG
			Erst.:		
			570-0030 E		

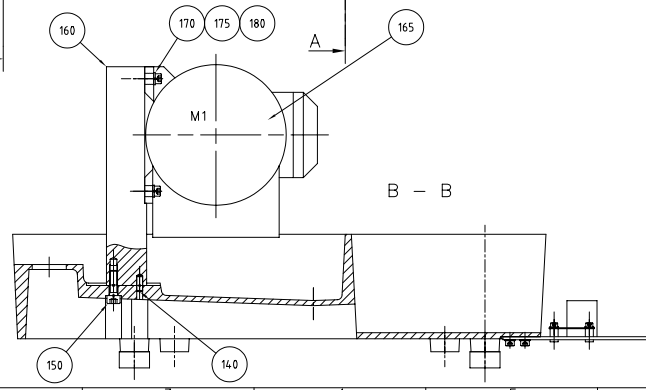
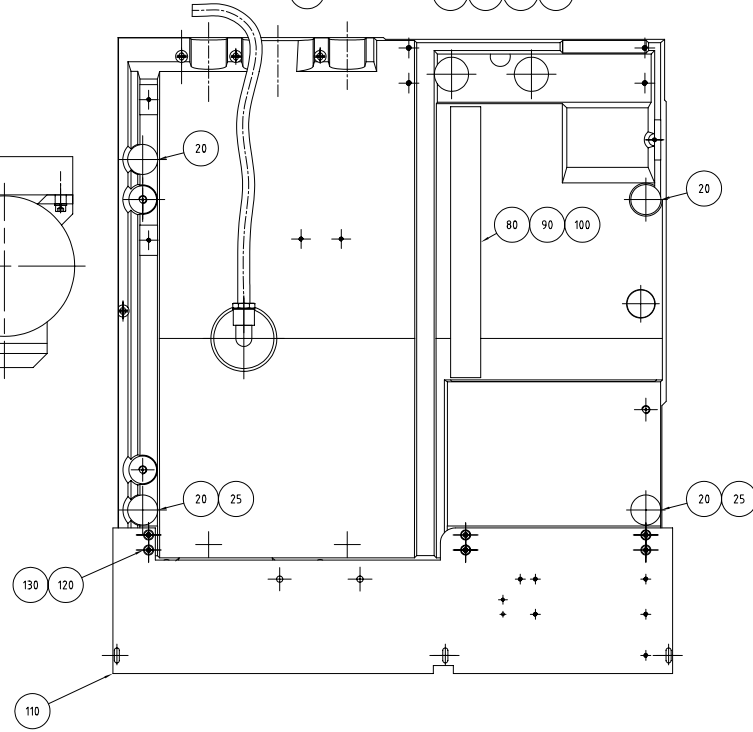
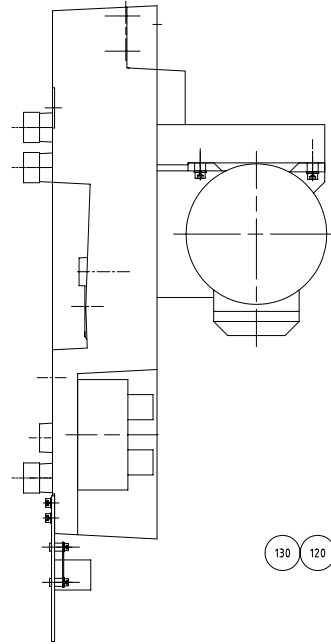
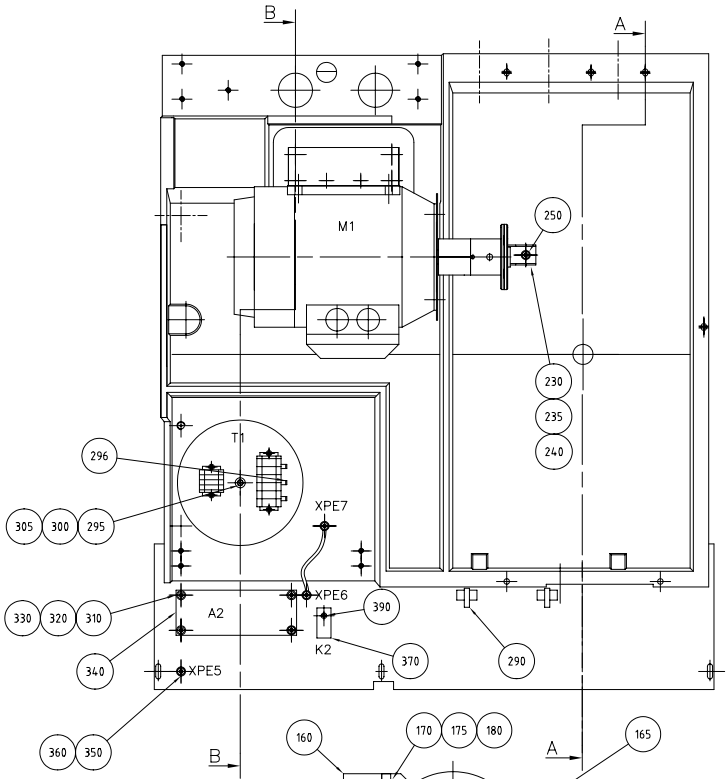
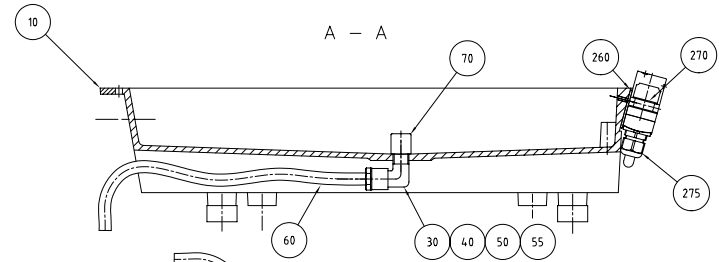
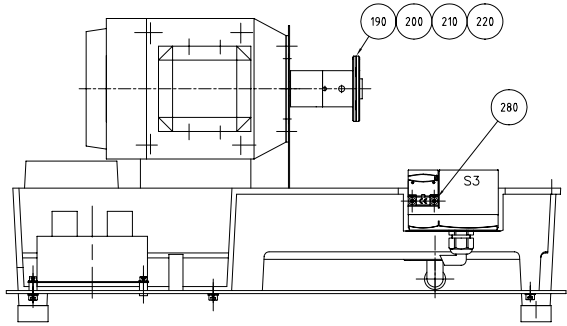

- 30 Seal 100 M
- 250 100 Tættes med klar silicone

B. Pos. 275, Tætningstilbehør på Sikkerhedsfryder 170105 Bhr/IV			
Matr.:	Overl.beh.:	Måtkøhd:	Ikke ong. tol. efter DS/ISO 2768-
		1:2.5	Projektionsmetode
Bund, samlet			Erst: 570-0050
			15700051 B

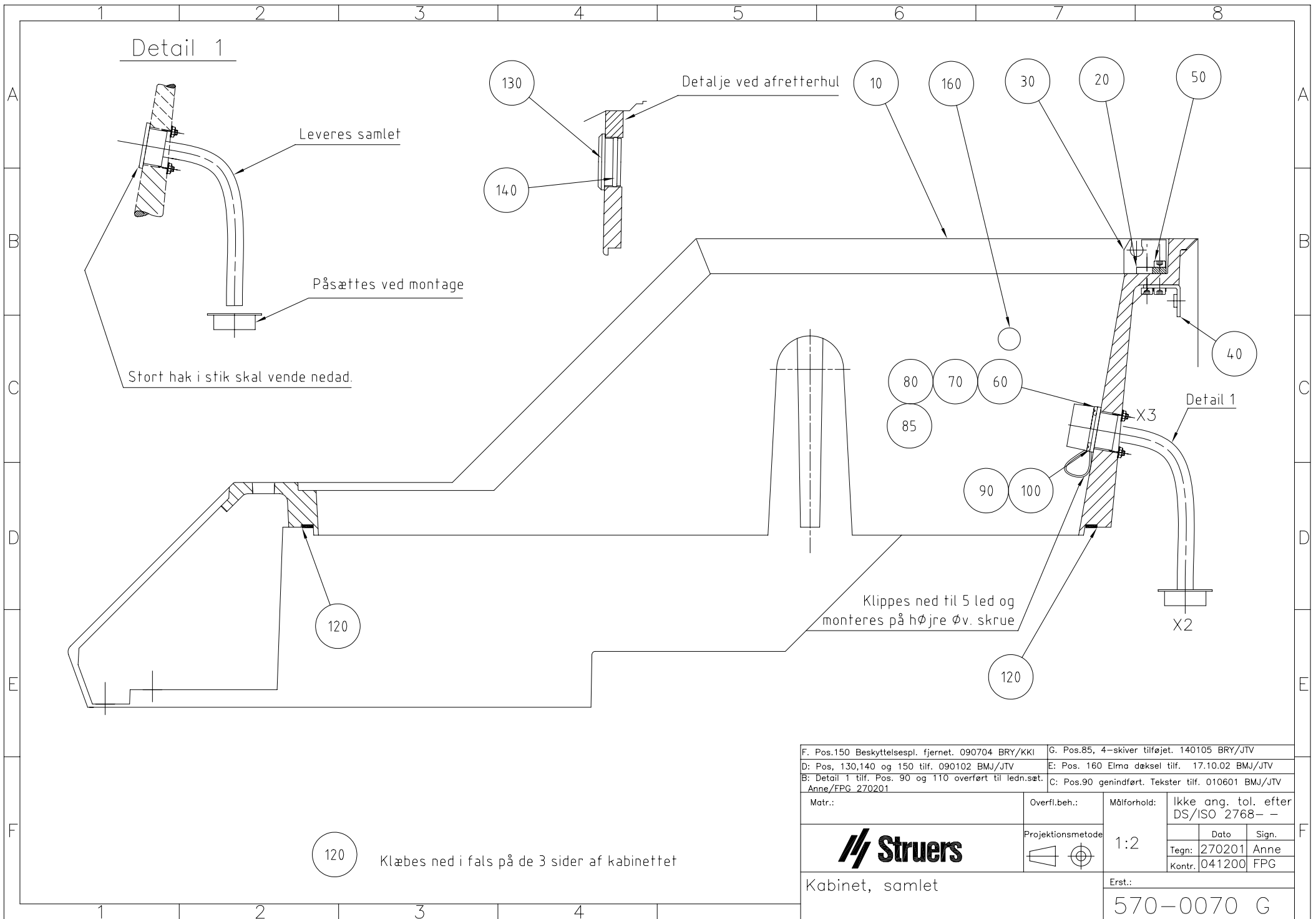

F. Pos.150 Beskyttelsespl. fjernet. 090704 BRY/KKI	G. Pos.85, 4-skiver tilføjet. 140105 BRY/JTV				
D: Pos. 130,140 og 150 tilf. 090102 BMJ/JTV	E: Pos. 160 Elma dæksel tilf. 17.10.02 BMJ/JTV				
B: Detail 1 tilf. Pos. 90 og 110 overført til ledn.sæt. Anne/FPG 270201	C: Pos.90 genindført. Tekster tilf. 010601 BMJ/JTV				
Matr.:	Overfl.beh.:	Målforhold:	Ikke ang. tol. efter DS/ISO 2768- -		
			1:2	Dato	Sign.
				Tegn:	270201
Kabinet, samlet			Kontr.	041200	FPG
Erst.:			570-0070 G		

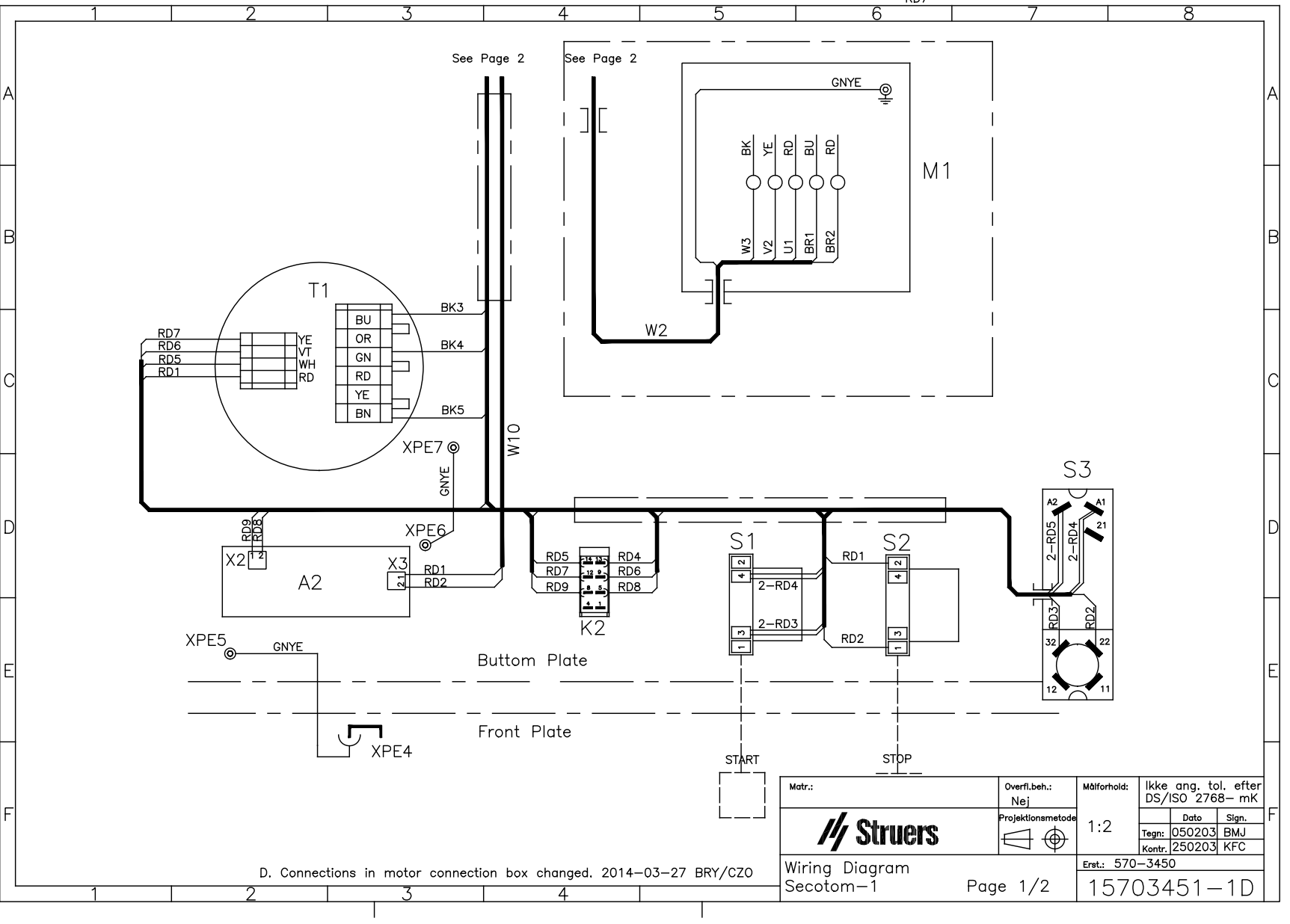

D. Connections in motor connection box changed. 2014-03-27 BRY/CZO

Matr.:	Overfl.beh.: Nej	Målførhold:	Ikke ang. tol. efter DS/ISO 2768-mK	
		1:2	Dato	Sign.
			Tegn: 050203	BMJ
Wiring Diagram Secotom-1		Erst.: 570-3450	Kontr: 250203	KFC
Page 1/2		15703451-1D		

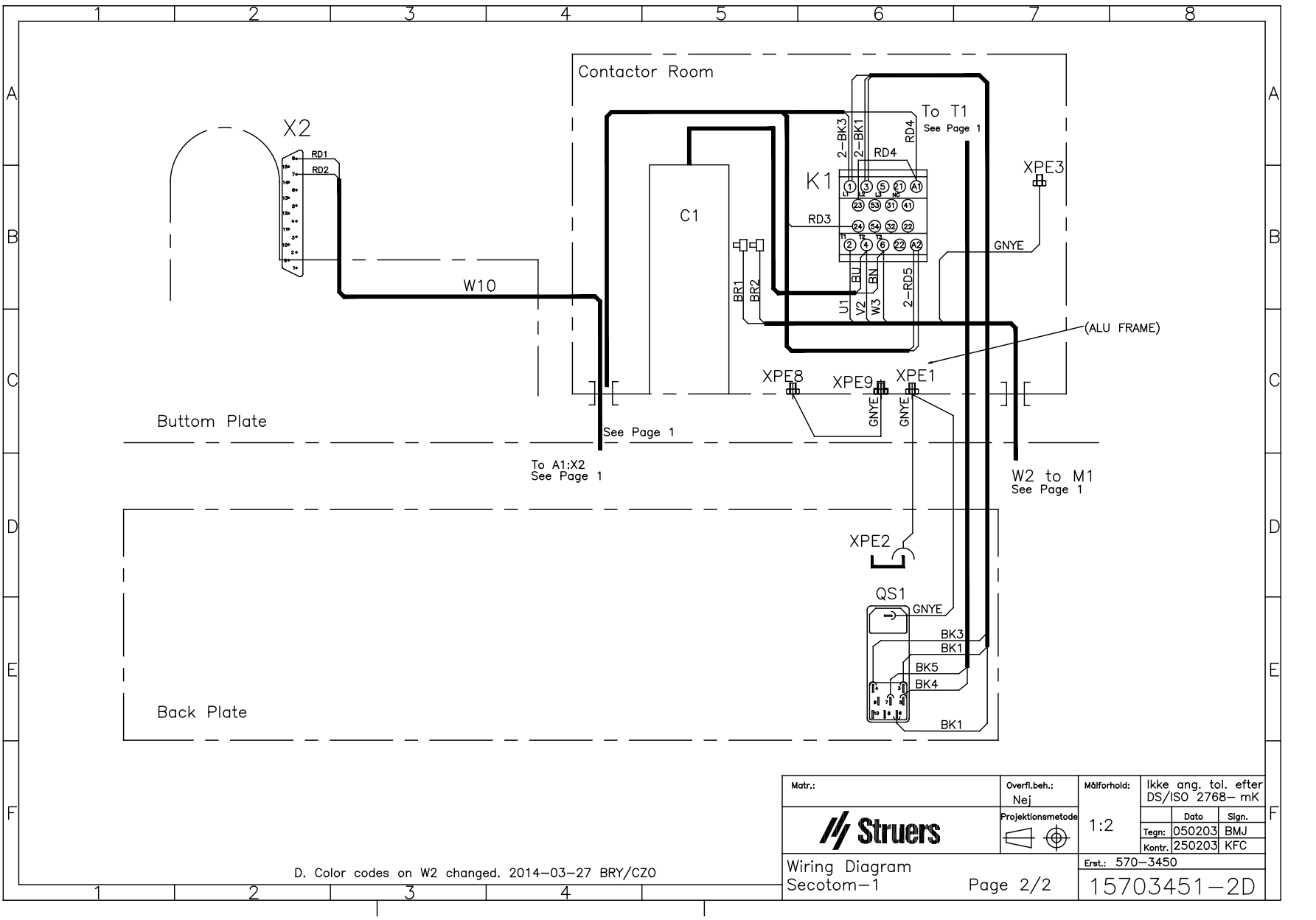

D. Color codes on W2 changed. 2014-03-27 BRY/CZO

Matr.:	Overfl.beh.: Nej	Målforhold:	Ikke ang. tol. efter DS/ISO 2768-mK		
		1:2	Dato	Sign.	
			Tegn:	050203	BMJ
			Kontr.	250203	KFC
Wiring Diagram Secotom-1		Erst.: 570-3450			
Page 2/2		15703451-2D			



Pederstrupvej 84
DK-2750 Ballerup
Denmark